

# Série modulaire FUTURA | Filtre régulateur - Taille %

Caractéristiques	Type	KFRG-( ' / * G	KFRG-( % * G
Raccordement		G 3/1	G 1
Construction		Filtre à élément filtrant fritté, séparation par force centrifuge, Régulateur de pression à membrane avec échappement secondaire	
Fluides		Air comprimé, gaz neutres	
Position de montage		verticale	
Température du fluide et de l'ambiance		max. 50 °C	
Pression d'entrée		Pe max. 16 bar, Pe min. 1,5 bar pour appareils avec purge semi-automatique et automatique	
Pression de sortie [3]		Standard 0,5-8 bar 0,1-1 bar, 0,1-2 bar, 0,2-4 bar, 0,5-10 bar, 0,5-16 bar	
Filtration		Standard 5 µm	
Volume de la cuve		Filtre: 11 cm³	
Purge		Standard semi-automatique	
Mode de fixation		Montage sur tableau, équerre de fixation, montage murale	
Poids		0,11 kg	

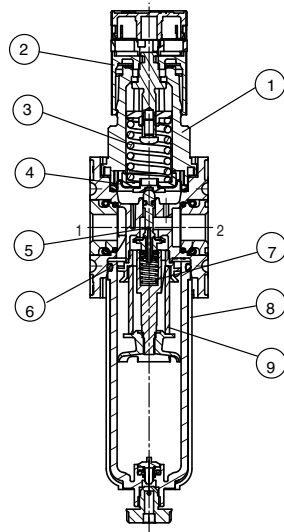

Livré sans écrou de fixation.



## élément de construction

No.	Dénomination	Matériaux	Référence
1	Capot à ressort BGI	POM	---
2	Bouton de réglage	POM	---
3	Ressort de pression	acier zingué	---
4	Membrane	Laiton-NBR-PA6	
5	Cône de supape	Laiton-NBR	
6	Joint torique 11 x 2,5	NBR	
7	Ressort	acier inoxydable	---
8	Cuve	Polycarbonate	
9	Élément filtrant 5µm	Cellpor	

## Indication pour le maniement

- Capillarité selon ISO 4003 „Glasperlentest“
- Le bouton de réglage peut être arrêté en l'appuyant
- Le bouton de réglage peut être assuré contre déplacement involontaire avec 2 cadenas (de même possible E11)
- L'assemblage de plusieurs appareils nécessite de jeux d'assemblage KOP.I

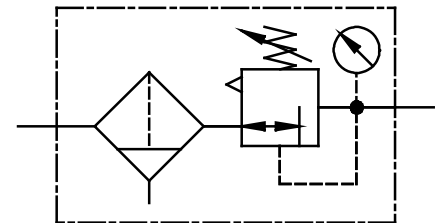

## Série 4

Code de designation

**KFRG - \*\*\* / \* \***

Type

[1] Raccordement

[2] Accessoires

[3] Pression de sortie

[1]	<b>Raccordement</b>	
	I H	G 3/4
	41	G 1
	434 NPT	3/4-14 NPT
	41 NPT	1-11 1/2 NPT
[2]	<b>Accessoires (voir au recto)</b>	
	S	Montage sur tableau
	H	Cuve métallique avec voyant
	AM	Purge automatique, sans pression ouverte
	AM NC	Purge automatique, sans pression fermée
[3]	<b>Pression de sortie (voir tableau des caractéristiques)</b>	
	p.ex. 8	0,5 - 8 bar

# Série modulaire FUTURA | Filtre régulateur - Taille 4

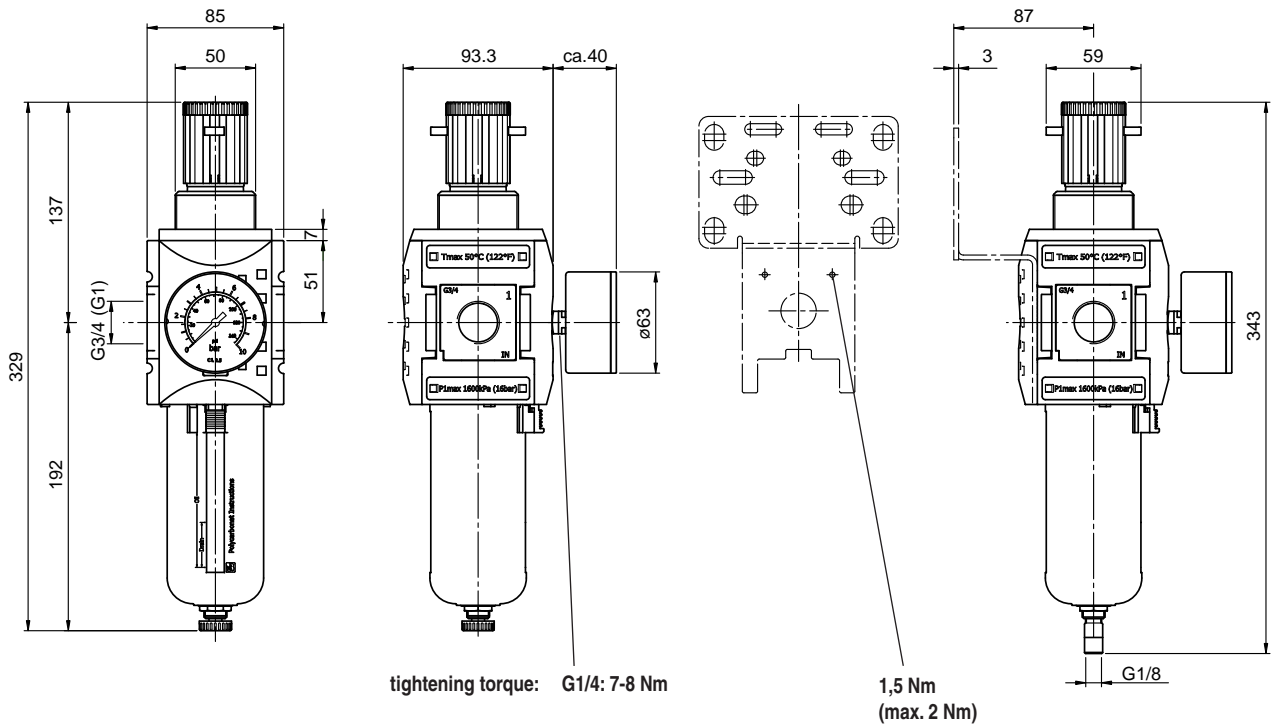

## Courbes de débit

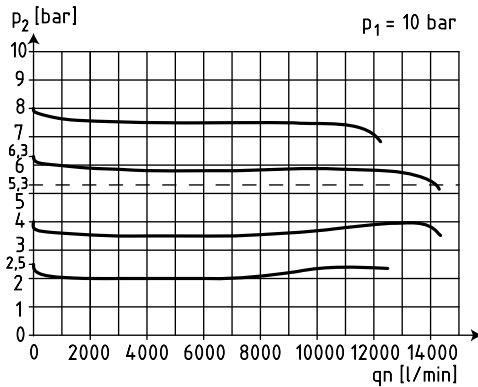

## Accessoires

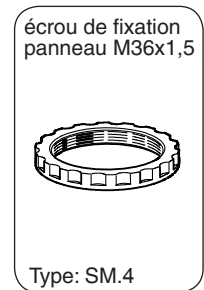
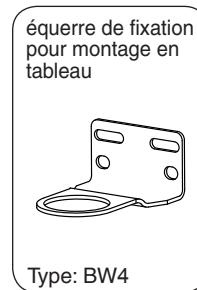
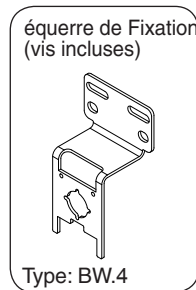
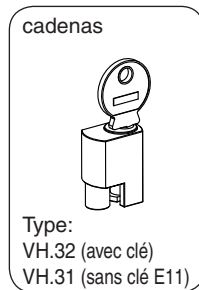
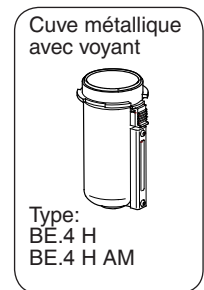
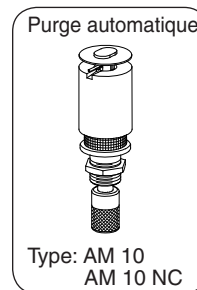
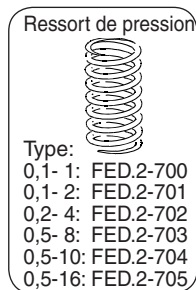
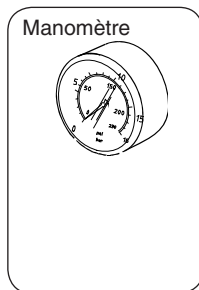

## Hystérésis

