

# Série non modulaire | Régulateur de pression - Taille 8

Caractéristiques techniques	Type	DRI.87	DRI.88
Filetage		G 1 1/2	G 2
Type	Régulateur à membrane avec une décompression, commande pneumatique à distance		
Position de montage	indifférente		
Pression initiale	Pe max. 25 bar		
Pression secondaire	conforme à le régulateur de pression (Pa max. 16 bar)		
Température de fluide et ambiante	max. 80°C		
Fixation	installation de conduite		
Poids	4,680 kg		

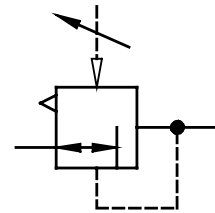
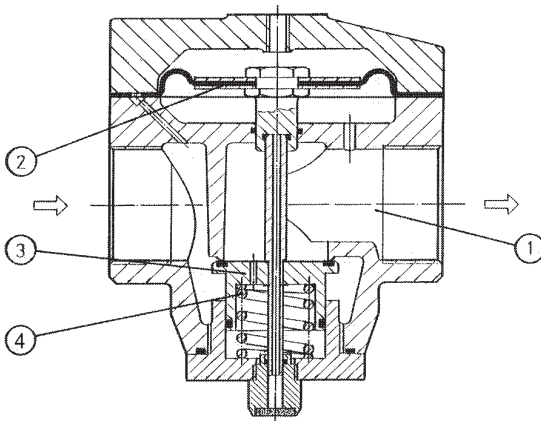

## Série 8

Code de designation

**DRI. \*\* \***

Type

1 Raccordement

2 En option

### Pièces de rechange

Nr	designation	matières	codes
1	Corps	Al	---
2	Membrane	NBR - Ms - Al	
3	Cône de réglage	NBR - Ms	
4	Membrane	NBR	
5	Ressort	DR.88-6 niro	5.1588.06.000

Raccordement	
1	87 G 1 1/2
	88 G 2
2	Livré avec manometre ø 50

### Instructions d'utilisation

– au verso

# Série non modulaire | Régulateur de pression - Taille 8

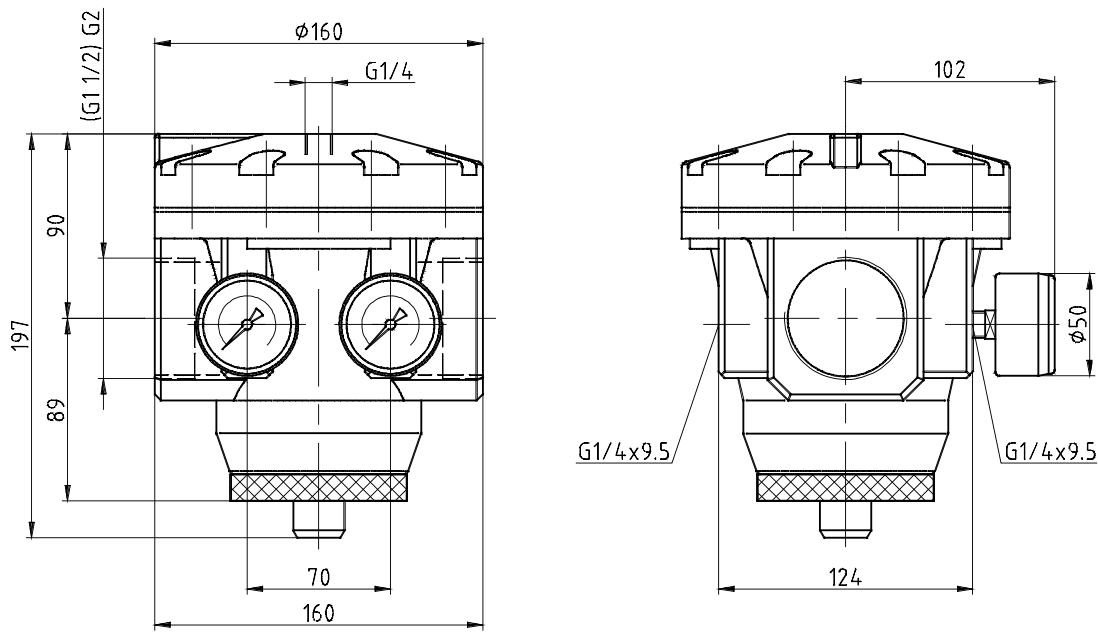

## Courbes de débit

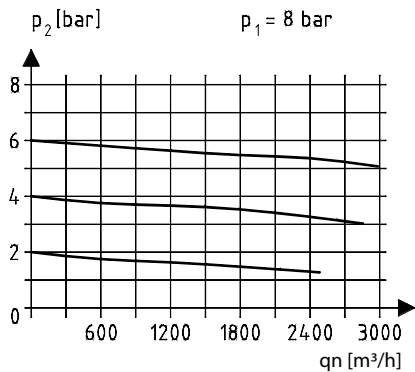

## Hystérésis

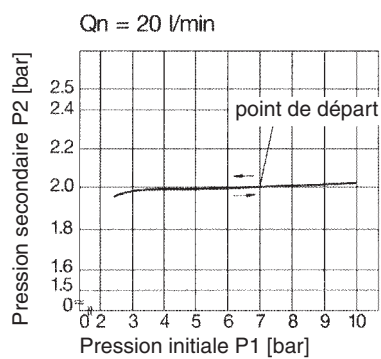

## Exemple d'application

Conditions d'utilisation variante 1

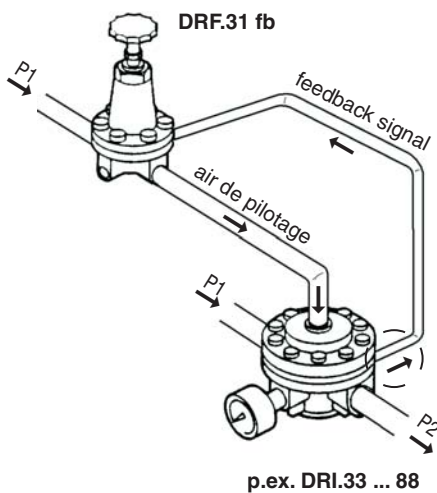

Conditions d'utilisation variante 2

