

Série non modulaire | Lubrificateur - Taille 86

Caractéristiques techniques	Type	DO.86	DO.87	DO.88
Filetage		G 1 1/4	G 1 1/2	G 2
Type		lubrificateur proportionnel		
Position de montage		vertical		
Pression initiale		Pe max. 16 bar, Pe max. 25 bar avec cuve métallique		
Température du fluide et ambiante		max. 60°C (autres plages de temps sur demande)		
Capacité de la cuve		1700 cm ³		
Dosage de l'huile qv=1000 l/min		1 - 2 gouttes/min (valeur indicative)		
Type d'huile		CL 32 homologation DIN 51517 - ISO VG 32		
Fixation		2 orifice de passage		
Poids		3,370 kg		

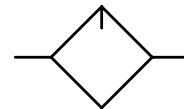
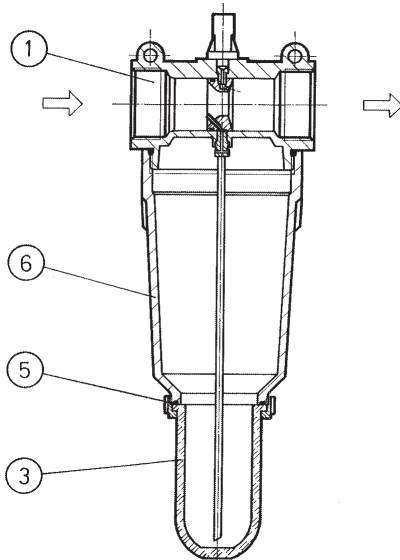

Série 8

Code de designation

DO. ** *
 Type
 1 Raccordement 2 En option

Pièces de rechange

Nr	designation	matières	codes
1	Corps	zinc - Z 410	---
2	Vis orifice remplissage huile	POM - NBR	
3	Réservoir à huile	polycarbonate	
4	Compte-goutte	PA	
5	Joint torique 67,95 x 2,62	NBR	
6	Espacement	Al	---

Raccordement	
1	86 G 1 1/4
	87 G 1 1/2
	88 G 2
En option	
2	B Protection métallique
	M Cuve métallique
	N Contrôle électrique de niveau

Instructions d'utilisation

Série non modulaire | Lubrificateur - Taille 86

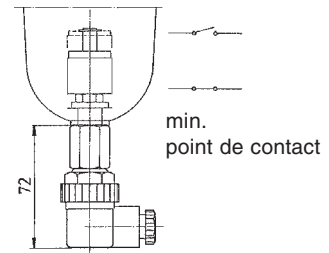
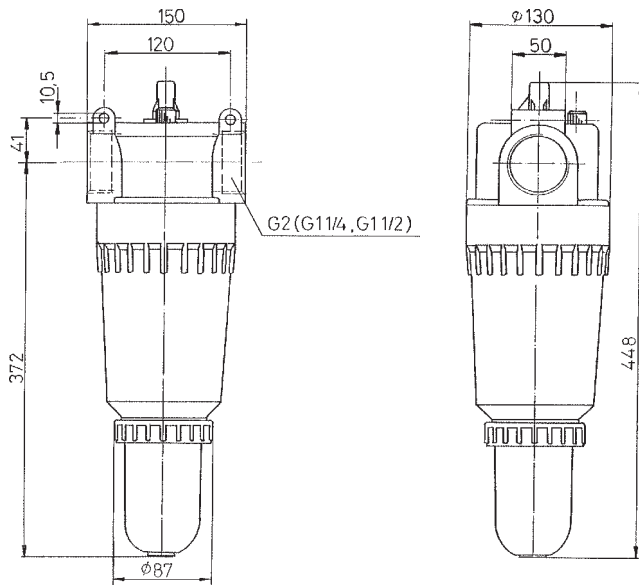

contrôle électrique de niveau
mise en circuit maximal: 10 VA
livraison sans le fiche

Courbes de débit

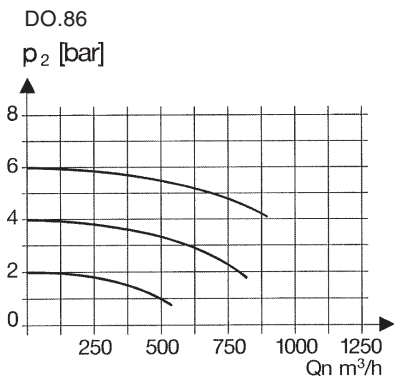

Courbes de débit

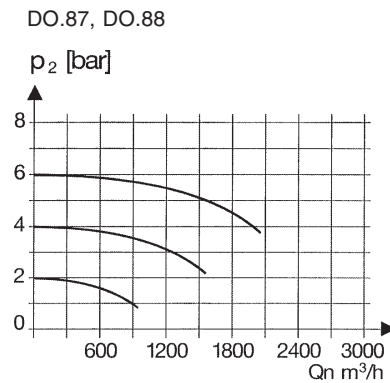

Accessoires

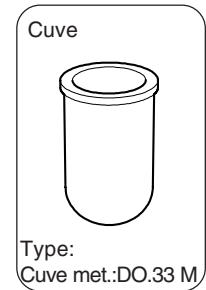
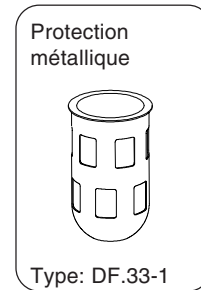

Limit d'efficacité du lubrifiant

