

Série modulaire MULTI-FIX | Unité 2 modules - Taille 3

Caractéristiques techniques	Type	CL.33	CL.34
Filetage		G 1/2	G 3/4
Type	Régulateur à membrane avec une décompression autom. principe de force centrifuge, lubrificateur proportionnel		
Position de montage	vertical, purgeur inférieur		
Pression initiale	Pe max. 16 bar, (Pe max. 12 bar à décompression autom.)		
Pression secondaire	Pe min 1,5 bar à décompression automatique		
Mailles du filtre	5 µm standard (absolu)		
Température du fluide et ambiante	max. 60°C (autres plages de temps sur demande)		
Capacité de la cuve	50 cm ³ max. quantité, 125 cm ³ réservoir à huile		
Purge condensée	manuel standard		
Fixation	montage encastré, intérieur ø50,5, coude, 2 otifice de passage		
Poids	1,726 kg		

Livré sans écrou de fixation.

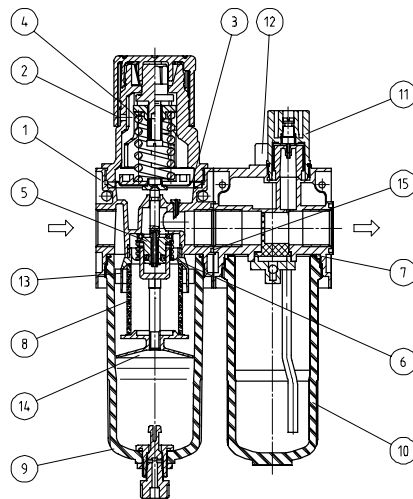

Pièces de rechange

Nr.	designation	matières	codes
1	Corps	zinc - Z 410	---
2	Capot à ressort C.33-77	POM - Ms	
3	Membrane	NBR - Ms	
4	Ressort 0-10 bar C.33-8	St. - en zinc	
5	Cône de réglage	NBR - Ms	
6	Ressort C.33-22	inox	
7	Joint torique 50 x 2	NBR	
8	Élément filtrant 5µm C.33-62	Cellpor	
9	Cuve condensée C.33 man	polycarbonate	
10	Réservoir à huile L.33	polycarbonate	
11	Compte-goutte L.33	PA	
12	Vis orifice remplissage d'huile	POM-NBR	
13	Capuchon à ailettes C.33-25	POM	
14	Séparateur C.33-31	PA	
15	Set de montage KP.33	Z 410-St-NBR	

Instructions d'utilisation

- Le barillet peut être bloqué par pression vers le bas
- Élément de filtration d'après ISO 4003
- Possibilité de remplissage d'huile sous pression
- Protection métallique ne nécessitant pas d'outillage

Série 3

Code de designation

Raccordement Pression secondaire
 Raccordement En option

Critères de choix:

Raccordement	
1	33 G 1/2
	34 G 3/4
2	En option
	G Manomètre ø50
	S Montage encastré
	K Fermeture par volant à main
	B Protection métallique
	M Cuve métallique
	H Cuve métallique avec niveau
	HA Purge semi-automatique
AM Purge automatique	
N Contrôle électrique de niveau	

Série modulaire MULTI-FIX | Unité 2 modules - Taille 3

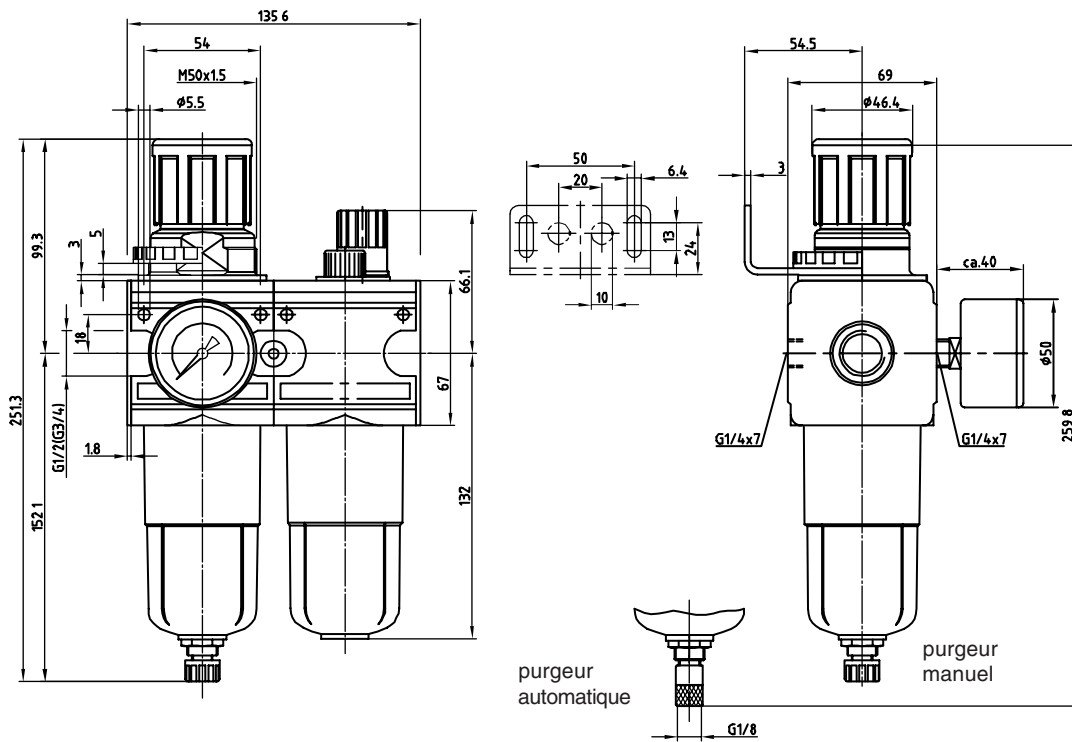

Courbes de débit

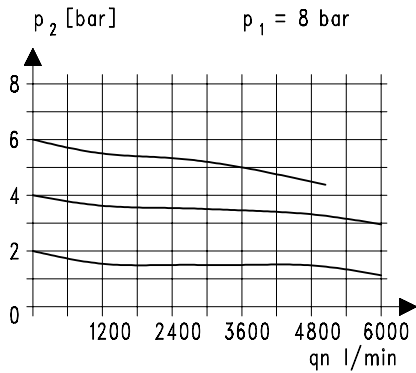

Hystérésis

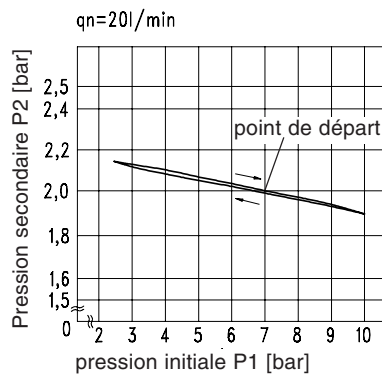

Accessoires

Manomètre

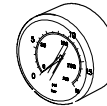

Type:
G 50. 3/ 6 R
G 50. 6/10 R
G 50.10/16 R
G 50.16/25 R

Protection métallique

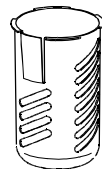

Type: C.33-45

Ecrou de fixation M 50 x 1,5



Type: C.33-42

Cuve métallique

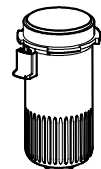

Type: BC.33 M

Limite d'efficacité du lubrifiant

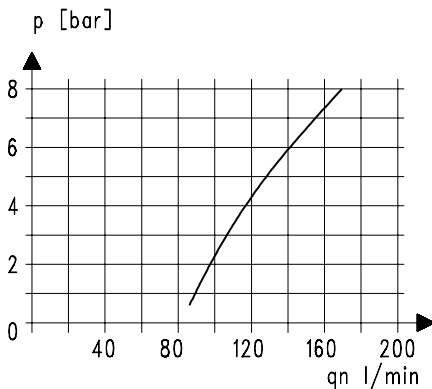

Coude



Type: ZW.33

Type: MW.50

Purgeur automatique

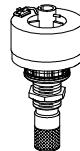

Type: AM.5

Ressort

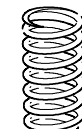

Type:
0,1- 3: C.33-6
0,2- 6: C.33-7
0,5-16: C.33-66

Cuve métallique avec niveau

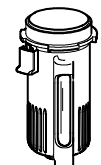

Type: BC.33 H